

FABRIQUÉ  
EN FRANCE  
SAV RÉUNION



# Distributeur automatique réfrigéré

## Points forts

### Robuste et simple d'utilisation

Design épuré et vitrine esthétique

### Personnalisation possible

### Covering intégral ou partiel

Capacité de stockage : 40 références

Charge maximale / panier : 2kg

### Gestion à distance

 via le lecteur CB

Vente 24H/24 - 7J/7

Peu de frais par point de vente.

Paiement par CB sans contact et /ou par pièce(s)

Fabriqué en France.

SAV à la Réunion.

## Distributeur réfrigéré

**Distrimatik-oi** vous présente son distributeur automatique. Idéal pour la vente de tout produit frais (produits de la mer, pain, viennoiserie, charcuterie, boucherie, pâtisserie, fleurs, fruits et légumes, fromagerie).

Votre distributeur personnalisé pour un service 24H/24 7J/7.

Le distributeur automatique peut être installé partout, en extérieur ou en intérieur, parkings, axes routiers passants, sorties d'entreprises, centres commerciaux, centres médicaux, coeurs de villes, etc...

## Fonctionnement

### Le fonctionnement est très simple :

Carrousel d'exposition avec 40 références. Le client fait défiler le carrousel pour voir les produits. Il place le produit choisi dans la zone de sélection et valide son choix. Le client procède au paiement par carte bancaire sans contact ou par monnaie.

La trappe sélectionnée se déverrouille et le client récupère son produit.

La trappe se referme automatiquement une fois l'opération terminée.

**Distrimatik-oi**

Servez vous

## Caractéristiques

Carrousel d'exposition avec 40 références.

Dim des compartiments (mm) : H 130mm / P 210mm / L 400mm.

Plusieurs produits peuvent être placés dans un même compartiment

Les compartiments sont plats pour une grande stabilité des produits.

Belle zone d'exposition, grande visibilité et éclairage LED des produits.

Structure extérieure du distributeur en acier avec finition en peinture polyester.

Compartiments en acier inoxydable 304.

Dim ext : H 2100mm / P 900mm / L 1400mm

4 pieds réglables en hauteur pouvant s'adapter à diverses surfaces de sol.

Manutention par simple transpalette.

Distributeur isolé et piloté par un groupe froid.

Il gère une température contrôlée de 0°/4° aussi bien en extérieur qu'en intérieur.

Tableau électrique indépendant et protégé avec accès facile pour la maintenance.

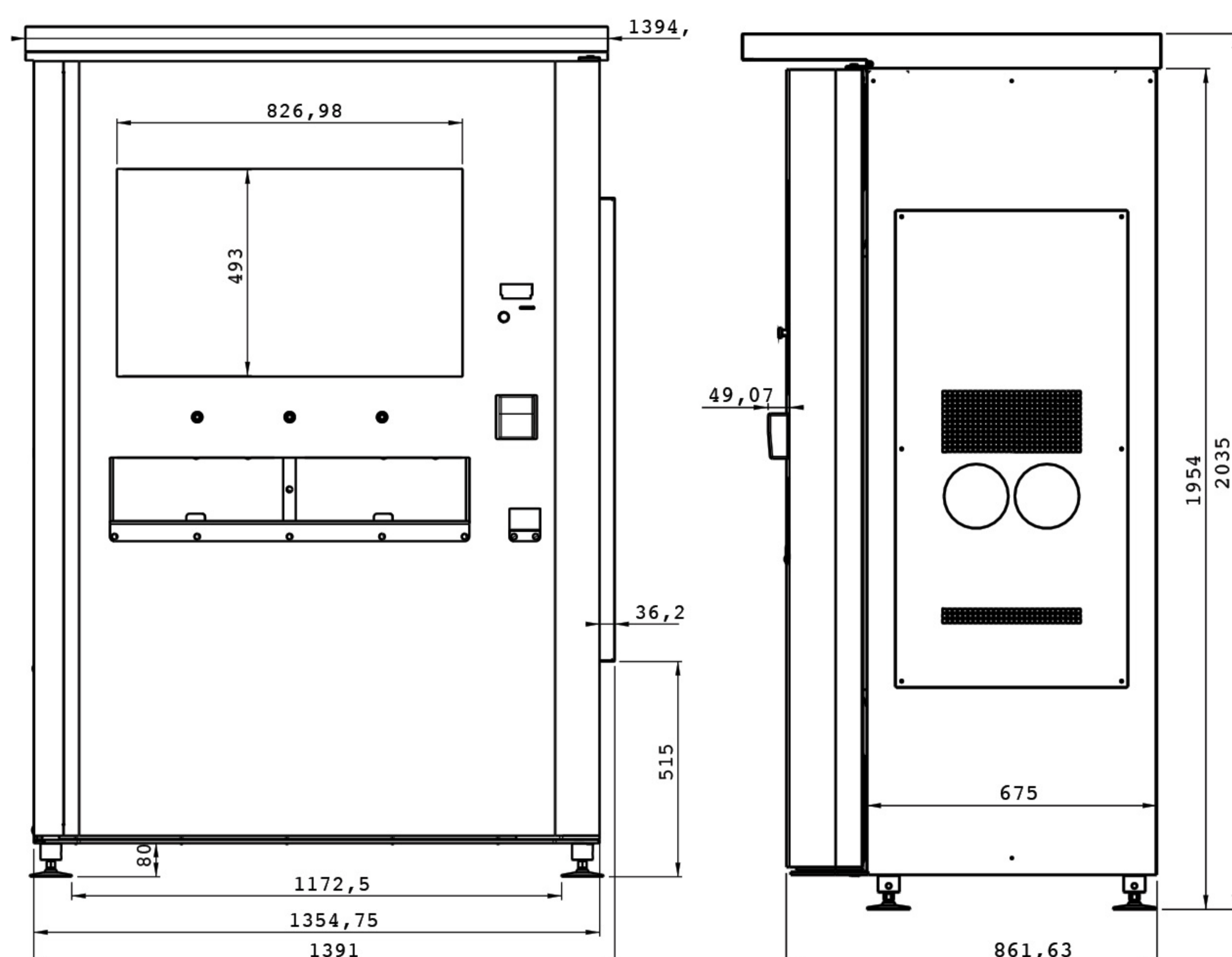
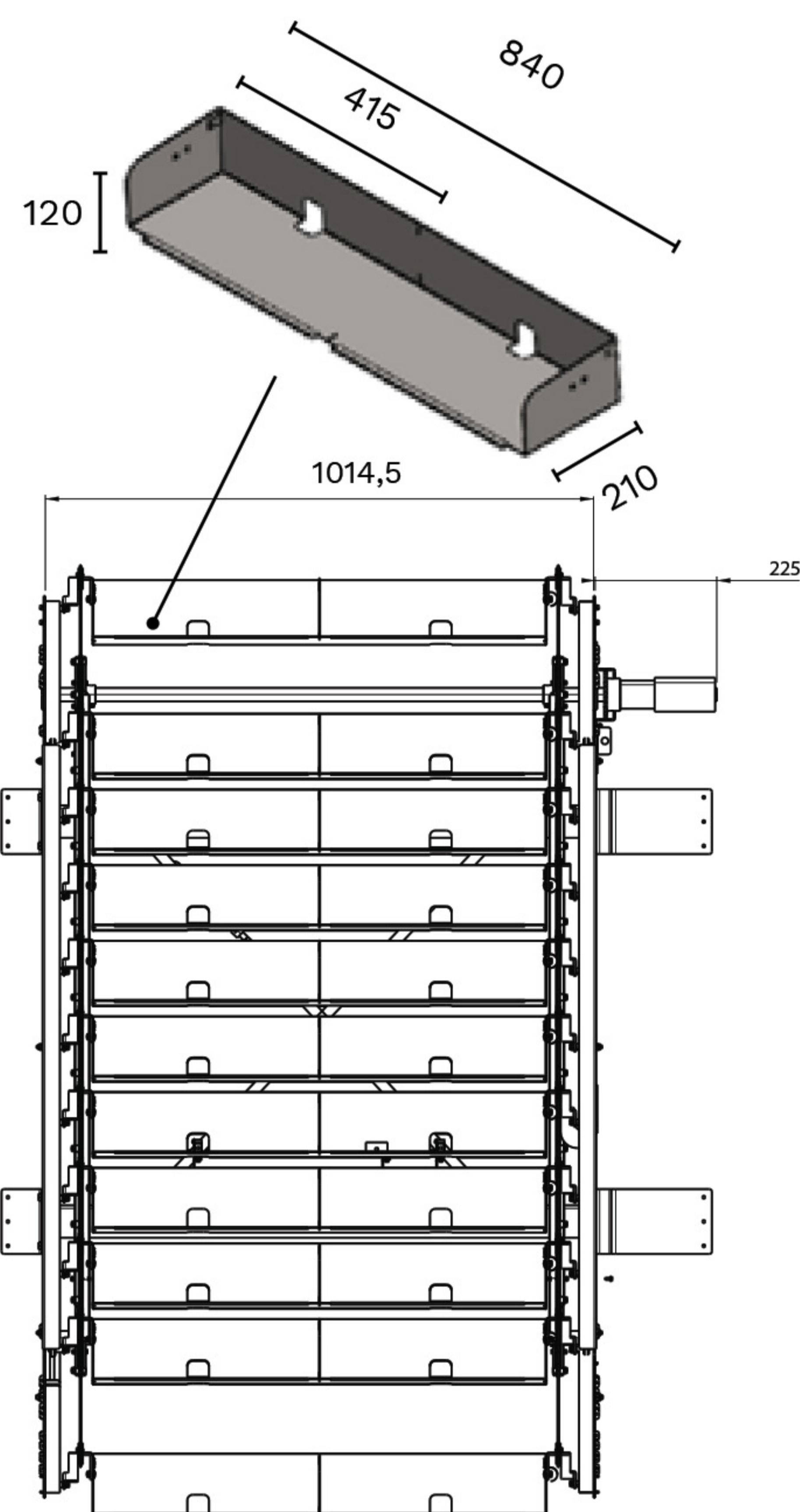

Puissance électrique du distributeur 220V – 1500W. Poids : 550kg.

Alimentation 220V, avec différentiel au compteur de 16A / Consommation électrique : 80 W/H

Distributeur relié par GSM (une simple alimentation électrique suffit, la connectivité se fait par le réseau téléphonique 4G).

Utilisation extérieure et intérieure sans aucune protection supplémentaire contre les intempéries.

Attention : en extérieur, l'été, la machine devra être ombragée pour éviter une prise en glace du système de réfrigération.

Système de paiement : lecteur CB, sans contact et monnayeur inclus. Gestion du distributeur

à distance via le lecteur CB (stocks, ventes, anomalies...).

Distributeur automatique pouvant être personnalisé entièrement avec des adhésifs, peinture, stickers.

# Distributeur automatique réfrigéré

[contact@distrimatik-oi.com](mailto:contact@distrimatik-oi.com)

0692 78 89 41